

# SMART GUARD-HP

## Purgeur capacitif électronique haute pression

### CARACTERISTIQUES DU PRODUIT

Le SMART GUARD-HP est un purgeur capacitif électronique et compact jusqu'à 725 PSI, qui vous assure aucune perte d'air pendant le cycle de décharge du condensat.

Le SMART GUARD-HP est rentable et vous offre un rapide retour d'investissement grâce à son prix compétitif, son faible coût de stockage, aucune perte d'aire et ses aspects d'économie d'énergie.

Le SMART GUARD-HP peut être installé dans toutes les composants d'air comprimé, jusqu'à 100 m<sup>3</sup>/min, n'importe quelle taille ou quelle zone climatique – Seulement 1 modèle est nécessaire!

Le boîtier industriel robuste, la fonction d'alarme et l'assemblage de la vanne directement piloté 2/2 voies rend le SMART GUARD-HP une solution fiable pour toutes les applications du système d'air comprimé.

Le SMART GUARD-HP vous offre un filtre tamis intégré (pour éviter les grosses particules de pénétrer dans l'orifice de la vanne), un démontage facile et un entretien amical. La fonction d'alarme peut être reliée au JORC WARNER pour ne jamais rater d'occasions d'entretien périodique.



Jusqu'à  
725 PSI

### AVANTAGES COMMERCIAUX

- Solution sans perte d'air compétitive et compacte.
- La technologie de détection de niveau capacitive sauve l'air, de l'énergie et de l'argent.
- Période de remboursement rapide à cause du prix compétitif et les coûts de stockage réduits.
- 1 modèle couvre jusqu'à une capacité du compresseur de 100 m<sup>3</sup>/min.
- Pas de tableaux de dimensionnement nécessaire.
- Le SMART GUARD-HP peut être connecté au JORC WARNER.
- Différents couleurs du module spécial sont disponible afin de les pouvoirs personnaliser.
- Pression d'opération jusqu'à 725 PSI.

### AVANTAGES TECHNIQUES

- Fonction d'alarme (NO ou NF) sont standard.
- Décharge du condensat avec succès grâce au grand orifice.
- Installation facile.
- Visualisation de l'état de fonctionnement.
- Crépine de protection intégrée.
- Vanne directement pilotée, pour assurer une décharge fiable.
- Boîtier robuste en aluminium.

# SMART GUARD-HP

Purgeur capacitif électronique haute pression

## DIMENSIONS

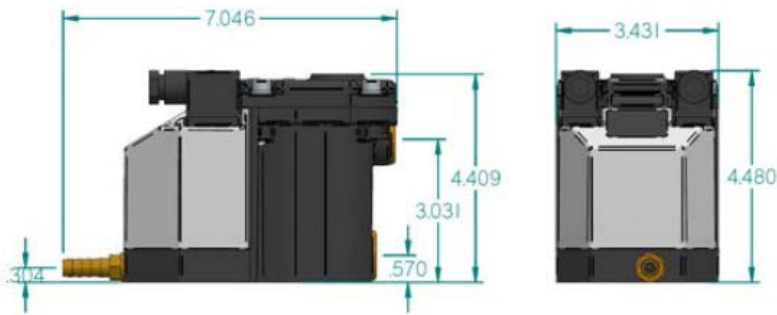

Options d'entrée multiple (3)

## SPECIFICATIONS

Maximum capacité du compresseur	3000 CFM
Min./max. pression du système	0 PSI / 725 PSI
Type de la vanne	2/2 voies, directement piloté
Orifice de la vanne	1.8 mm
Joints de la vanne	FPM
Connexion d'entrée	1/2"
Connexion de sortie	1/4"
Hauteur entrée	11 cm (haut) et 1.5 & 7.5 cm (côté)
Température minimale	34 °F
Température maximale	122 °F
Options de tension	230VAC / 115VAC 24VAC / 24VDC
Bobines	DIN 43650-B



Crépine de protection intégrée pour protéger la vanne.



The SMART GUARD-HP peut être connecté au JORC WARNER (consultez-nous pour plus d'information)

Vanne remplaçable	Oui
Bouton TEST	Oui
Protection de l'environnement	IP65 (NEMA4)
Crépine de protection intégrée	Oui
Options de contact d'alarme	Alarme Normalement Fermé / Alarme Normalement Ouvert

### Trois étapes démontage pour desservir la gamme SMART GUARD



1. Dévissez les 4 boulons



2. Retirez la partie supérieure



3. Retirez la partie électronique



Les informations fournies ci-joint est considérée comme exacte et fiable. Toutefois, aucune responsabilité n'est assumée pour l'usage ou pour toute infraction aux brevets ou des droits d'autrui, ce qui peut résulter de son utilisation. En outre, JORC se réserve le droit de réviser l'information sans préavis et sans aucune obligation.

JORC Industrial LLC      Tel    +1 302-395-0310  
 1146 River Road        Fax    +1 302-395-0312  
 New Castle, DE 19720   E-mail info@jorc.com  
 USA                        http:// www.jorc.com